

# Procesbeschrijvingen betrouwbaarheids-en geschiktheidsonderzoeken (bgo)

Auteur: 10.2.e

Status: Definitief

6 maart '14 / 1.3

Rubricering: Politie Intern

©2014 Politie, all rights reserved.

Niets uit deze uitgave mag worden verveelvoudigd, op



# Documentinformatie

## Versiegeschiedenis

Versie	Versie datum	Samenvatting van de aanpassing	Gemarkeerde Wijzigingen
0.1	12-10-12	Eerste opzet	
0.2	23-11-12		
0.3	03-12-12		
0.4	29-01-13		
0.5	20-09-13	Document omgezet naar nieuwe huisstijl	
0.6	26-09-13	Opmerkingen verwerkt	
0.7	11-10-13	Proces intake, uitvoering uitgewerkt n.a.v. de opmerkingen vanuit de subwerkgroep	
0.8	17-10-13	Proces advies uitgewerkt n.a.v. de opmerkingen vanuit de subwerkgroep	
0.9	01-11-13	Opmerkingen verwerkt	
1.0	04-11-13	Opmerkingen <sup>10.2.e</sup> verwerkt	
1.1	10-01-14	Onderzoeksverslag is veranderd in gespreksverslag	
1.2	24-01-14	bgo protocol politie 2013 veranderd naar 2014	
1.3	06-03-14	Diverse tekstuele aanpassingen	

## Distributie

Versie	Verzend datum	Naam	Afdeling / Functie
0.2	30-10-12	Subwerkgroep Screeningen Nationale Politie	VIK
0.3	04-12-12	Subwerkgroep Screeningen Nationale Politie	VIK
0.4	29-01-13	Subwerkgroep Screeningen Nationale Politie	VIK
0.6	20-09-13	Subwerkgroep Screeningen Nationale Politie	VIK
0.7	16-10-13	Subwerkgroep Screeningen Nationale Politie	VIK
0.8	29-10-13	Subwerkgroep Screeningen Nationale Politie	VIK
0.9	01-11-13	Subwerkgroep Screeningen Nationale Politie	VIK
1.0	04-11-13	<sup>10.2.e</sup>	VIK
1.0	07-11-13	Werkgroep Screeningen Nationale Politie	VIK
1.0	13-11-13	VIK hoofden overleg	VIK
1.1	10-01-14	Subwerkgroep Screeningen Nationale Politie	VIK

## Review commentaar

Versie	Wanneer	Wie	Functie
0.9	04-11-13	10.2.e	
1.3	06-03-14	10.2.e	

# Inhoudsopgave

Documentinformatie .....	3
Inleiding .....	6
1. Proces bgo-kort/-lang .....	7
1.1 Inleiding proces bgo-kort/-lang .....	7
1.2 Ordeningsmethodiek Processen (OMP).....	7
1.3 Vorm procesbeschrijving .....	7
1.4 Verklarende woordenlijst .....	8
2 Intake bgo-kort/-lang.....	9
2.1 Procesmodel intake bgo-kort/-lang.....	9
2.2 Processtap toetsen aanvraag bgo-kort/-lang .....	10
2.3 Processtap verwerken aanvraag bgo-kort/-lang .....	11
2.4 Processtap monitoren aanvraag bgo-kort/-lang .....	13
3 Uitvoering bgo-kort/-lang .....	14
3.1 Procesmodel uitvoering bgo-kort/-lang.....	14
3.2 Processtap voorbereiden bgo-kort/-lang.....	15
3.3 Processtap veldonderzoek bgo-lang .....	16
3.4 Processtap nabewerken bgo-lang.....	17
3.5 Processtap monitoren bgo-lang .....	18
4 Advies bgo-kort/-lang.....	19
4.1 Procesmodel advies bgo-kort/-lang.....	19
4.2 Processtap advies bgo-kort/-lang.....	20
4.3 Processtap monitoren advies bgo-kort/-lang.....	22

# Inleiding

De *missie* van de politie wijzigt met de invoering van de Nationale Politie niet. Onveranderd is de politie **'waakzaam en dienstbaar'** aan de waarden van de rechtsstaat. De *kernwaarden* van de politiemedewerker, die naar binnen en naar buiten gelden zijn integer, betrouwbaar, moedig en verbindend.

De samenleving verwacht dat een politiemedewerker integer en betrouwbaar is. Aantasting van deze kernwaarden heeft direct gevolgen voor het vertrouwen van de samenleving in het functioneren van de politieorganisatie als geheel. Het is daarom van belang om (potentiële) risico's ten aanzien van de integriteit en betrouwbaarheid van (tijdelijke) medewerkers te onderzoeken.

De afdeling Veiligheid, Integriteit en Klachten (VIK) - gepositioneerd binnen de eenheden - is het aangewezen korpsonderdeel voor het uitvoeren van betrouwbaarheids- en geschiktheidsonderzoeken<sup>1</sup> (BGO). Het VIK heeft als missie:

"Het op een professionele wijze bereiken van de hoogst mogelijke graad van veiligheid, integriteit en betrouwbaarheid van het Korps Nationale Politie en haar medewerkers en iedere aantasting daarvan te onderkennen en te voorkomen. Daarbij is de afdeling VIK in hoge mate afhankelijk van de inbreng en de medewerking van ketenpartners, klanten en andere in- en externe diensten."

Het proces bgo-kort/-lang heeft als doel om (potentiële) risico's ten aanzien van de betrouwbaarheid en geschiktheid van (tijdelijke) medewerkers te onderzoeken.

Hiertoe maakt de afdeling VIK gebruik van een aantal vormen van onderzoek, te weten:

- betrouwbaarheids- en geschiktheidsonderzoek kort en
- betrouwbaarheids- en geschiktheidsonderzoek lang.

Beide betrouwbaarheids- en geschiktheidsonderzoeken vinden plaats onder de verantwoordelijkheid van het hoofd van de afdeling VIK.

De basis voor het verrichten van betrouwbaarheids- en geschiktheidsonderzoeken is gelegen in artikel 8a van het Besluit algemene rechtspositie politie (Barp). Bovendien zijn in het Barp de voorwaarden vastgesteld waaraan voldaan moet zijn alvorens over te gaan tot het uitvoeren van een bgo. In het Protocol Betrouwbaarheids- en geschiktheidsonderzoek politie 2014 zijn de regels gesteld voor de uitvoering van een bgo.

---

<sup>1</sup> Artikel 2 Protocol Betrouwbaarheids- en geschiktheidsonderzoek politie 2014

# 1. Proces bgo-kort/-lang

## 1.1 Inleiding proces bgo-kort/-lang

Het proces betrouwbaarheids- en geschiktheidsonderzoek (bgo-kort/-lang) heeft als doel om (potentiële) risico's ten aanzien van de betrouwbaarheid en geschiktheid van (tijdelijke) medewerkers te onderzoeken. Hiertoe maakt de afdeling VIK gebruik van twee vormen van onderzoek:

- betrouwbaarheids- en geschiktheidsonderzoek kort;
- betrouwbaarheids- en geschiktheidsonderzoek lang.

Bgo-kort/-lang is een uitvoerend proces en onderscheidt zich in drie subprocessen:

1. intake bgo-kort/-lang;
2. uitvoering bgo-kort/-lang;
3. advies bgo

Deze processen zijn in de volgende hoofdstukken nader uitgewerkt.

Elk uitvoerend proces levert één of meerdere producten op. De definiëring (kwaliteit) van een product met de bijbehorende randvoorwaarden (bestek) zijn vastgelegd in het document '*Productbeschrijvingen Proces betrouwbaarheids- en geschiktheidsonderzoeken (bgo)*'.

## 1.2 Ordeningsmethodiek Processen (OMP)

Voor het beschrijven van het proces bgo-kort/-lang is gebruik gemaakt van de Ordeningsmethodiek Processen (OMP). Deze methode is door de Raad van Hoofdcommissarissen aangewezen als de landelijke standaard voor de politie.

OMP gaat uit van een managementperspectief. Dit impliceert dat alleen de activiteiten en informatiestromen in kaart worden gebracht, die van belang zijn om grip te krijgen op de bedrijfsvoering.



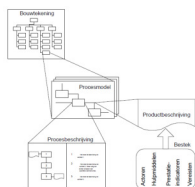

De systematiek van OMP kent de volgende elementen, in volgorde van toenemende detaillering:

- **Bouwtekening:** van procesgebieden:  
een (hiërarchisch) schema
- **Procesmodel:**  
een uitwerking van processen en informatiestromen
- **Procesbeschrijving:**  
een nadere uitwerking van een proces uit het procesmodel. Het doel van een procesbeschrijving is primair het geven van inzicht in het feitelijke verloop van de processen
- **Productbeschrijving:**  
de definiëring van een informatieproduct (resultaat van het proces)
- **Bestek:**  
benoeming van actoren, hulpmiddelen, vereisten en prestatie-indicatoren die van belang zijn voor een goed verloop van een proces.

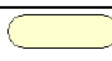

## 1.3 Vorm procesbeschrijving

De procesbeschrijving is uit de volgende symbolen opgebouwd:

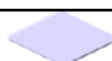
	Activiteit
	Informatieproduct
	Definitief informatieproduct
	Verwijzing proces
	Verwijzing processtap
	Beslissing

#### 1.4 Verklarende woordenlijst

<b>Aanvraag bgo</b>	De documenten van de betrokkene en de opdrachtgever om het onderzoek te kunnen starten
<b>Advies bgo</b>	Of de betrokkene wel of niet een risico kan vormen voor het vervullen van de functie in relatie tot het werken bij de politie.
<b>Basis Dossier bgo</b>	Het aanmeldingsformulier, het bgo formulier en de bijlagen (o.a. cv, BKR, id-bewijs)
<b>Checklist bgo</b>	Om te controleren of de aanvraag volledig en juist is
<b>Dossier bgo</b>	Het basis dossier aangevuld met onderzoeksinformatie (artikel 4 lid 2)
<b>Gespreksverslag</b>	Resultaat van het gesprek met betrokkene
<b>Ketenpartner</b>	Organisatie waarmee wordt samengewerkt
<b>Opdrachtgever</b>	Aanvrager van het bgo
<b>Rapport bgo</b>	Het eindresultaat van onderzoek
<b>Werkvoorraad</b>	Onderzoeken die later opgestart zullen worden
<b>RBP</b>	Referentiemodel Bedrijfsprocessen Politie

Voor meer informatie over de definitie van opdrachtgever, betrokkene en bgo zie Protocol Betrouwbaarheids- en geschiktheidsonderzoek politie 2014, artikel 1.



## 2 Intake bgo-kort/-lang

Het doel van het subproces intake is om aanvragen voor betrouwbaarheids- en geschiktheidsonderzoeken (bgo-kort/-lang) aan te nemen en te verwerken ten behoeve van het vervolgproces uitvoering bgo-kort/-lang.

De belangrijkste **producten** die het subproces intake oplevert zijn:

1. een geaccepteerde aanvraag bgo-kort/-lang;
2. een basisdossier bgo-kort/-lang;
3. een basisdossier bgo-kort/-lang;

Om tot die producten te komen worden de navolgende **processtappen** uitgevoerd:

1. toetsen aanvraag bgo-kort/-lang.
2. verwerken aanvraag bgo-kort/-lang.
3. monitoren aanvraag bgo-kort/-lang.

### 2.1 Procesmodel intake bgo-kort/-lang

In onderstaand model is het proces intake bgo-kort/-lang in een OMP-procesmodel weergegeven:

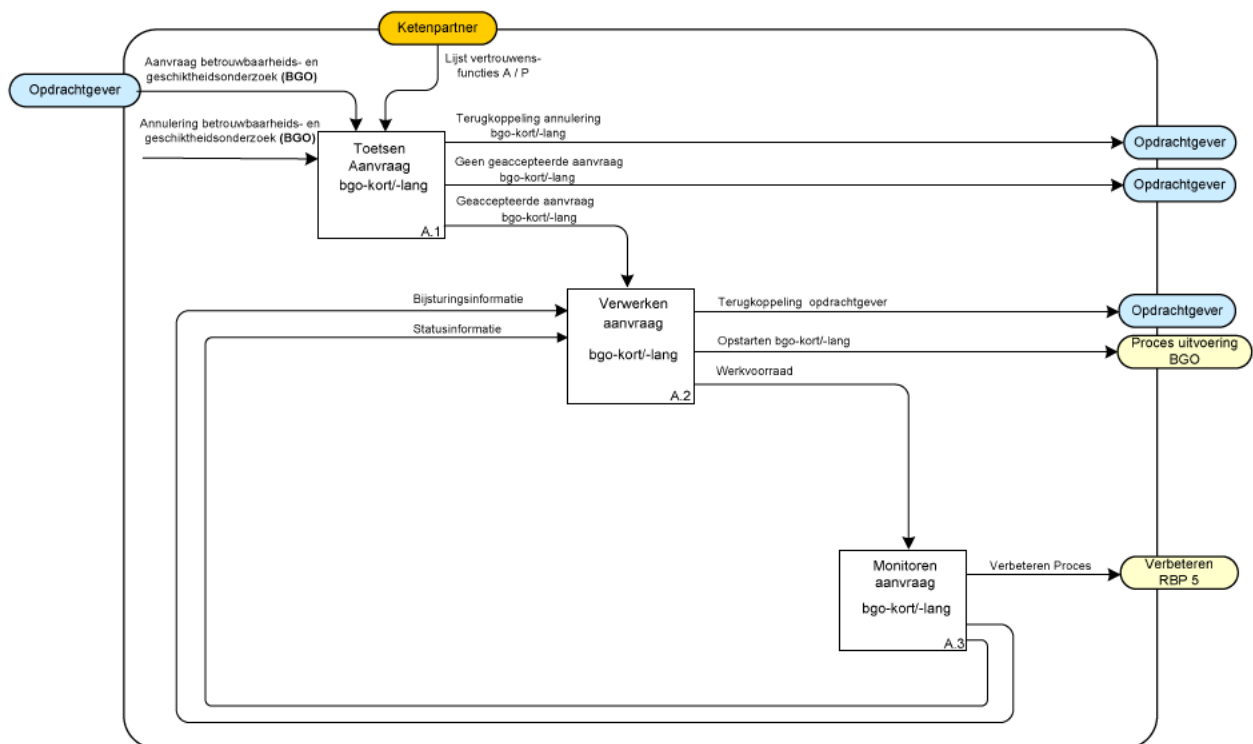

## 2.2 Processtap toetsen aanvraag bgo-kort/-lang

Het **doel** in deze processtap is om de aanvraag voor een betrouwbaarheids- en geschiktheidsonderzoeken (bgo) te toetsen en te accepteren. De aanvraag, ook wel genaamd **opgave persoonlijke gegevens** (opg), dient de betrokkene zelf in te vullen en te ondertekenen.

Het kan voorkomen dat de betrokkene zich om uiteenlopende redenen terugtrekt. De opdrachtgever zal in dat geval verzoeken het onderzoek te annuleren.

Het belangrijkste **product** in deze processtap is:

1. een geaccepteerde aanvraag bgo-kort/-lang.

In onderstaand schema is de processtap uitgewerkt in activiteiten, informatiestromen en verwijzende processen:

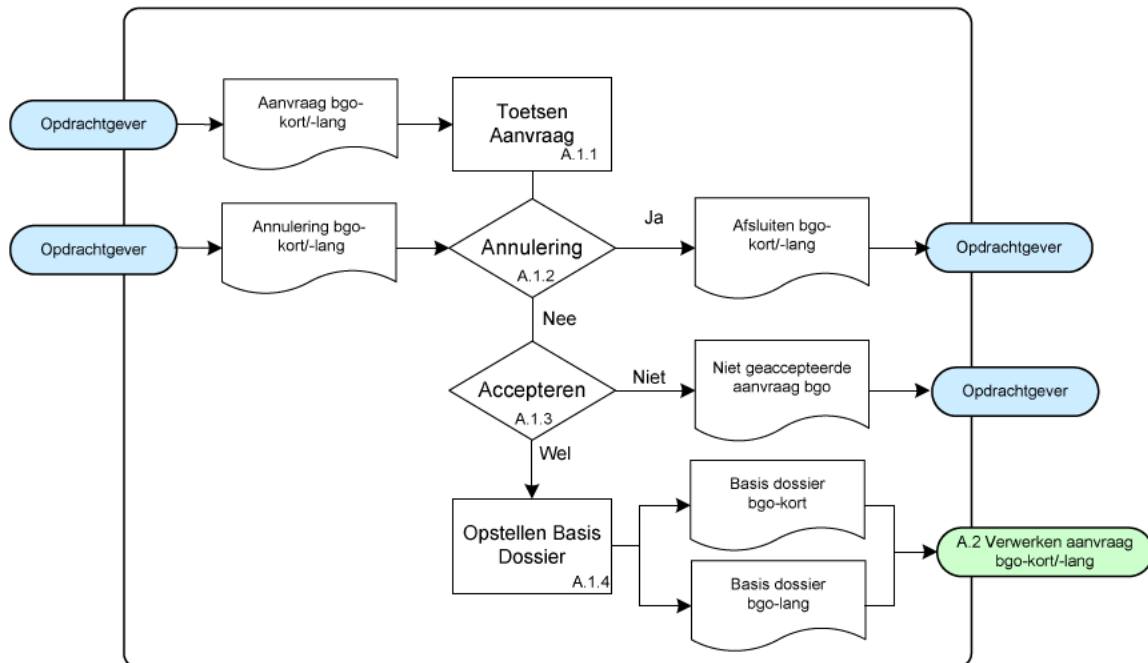

### Processtappen:

Processtappen	Activiteit(en)	Actor(en)
A.1.1	Bij deze activiteit toetst de <b>medewerker VIK</b> op volledigheid van de aanvraag door gebruik te maken van de checklist bgo-kort/-lang. Daarnaast wordt getoetst of het aanmeldformulier volledig is en door de juiste gemandateerde (opdrachtgever) is ingediend	Medewerker VIK
A.1.2	Een bgo kan door de opdrachtgever worden geannuleerd. De <b>medewerker VIK</b> sluit het bgo af en informeert de opdrachtgever.	Medewerker VIK
A.1.3	Als een bgo niet volledig is, zal de <b>medewerker VIK</b> de aanvraag niet accepteren. De <b>medewerker VIK</b> stuurt de aanvraag terug naar de opdrachtgever met de modelbrief <sup>2</sup> waarom de aanvraag niet geaccepteerd is.	Medewerker VIK
A.1.4	Bij deze activiteit maakt de <b>medewerker VIK</b> het basis dossier op.	Medewerker VIK

<sup>2</sup> Brief: Ontbreken van gegevens opg-formulier / bijlage(n)

## 2.3 Processtap verwerken aanvraag bgo-kort/-lang

Het **doel** van deze processtap is om de aanvraag te prioriteren en in te boeken in een geautomatiseerd landelijk registratiesysteem<sup>3</sup>. Verder is het doel om een basisdossier aan te leggen en te veredelen met standaard bevragingen. Daarmee voldoet het dossier aan de eisen voor de vervolgstap in het subproces van uitvoeren bgo-kort/-lang.

De belangrijkste **producten** in deze processtap zijn:

1. een basis dossier bgo-kort;
2. een basis dossier bgo-lang;
3. een dossier bgo-kort;
4. een dossier bgo-lang.

In onderstaand schema is de processtap uitgewerkt in activiteiten, informatiestromen en verwijzende processen.

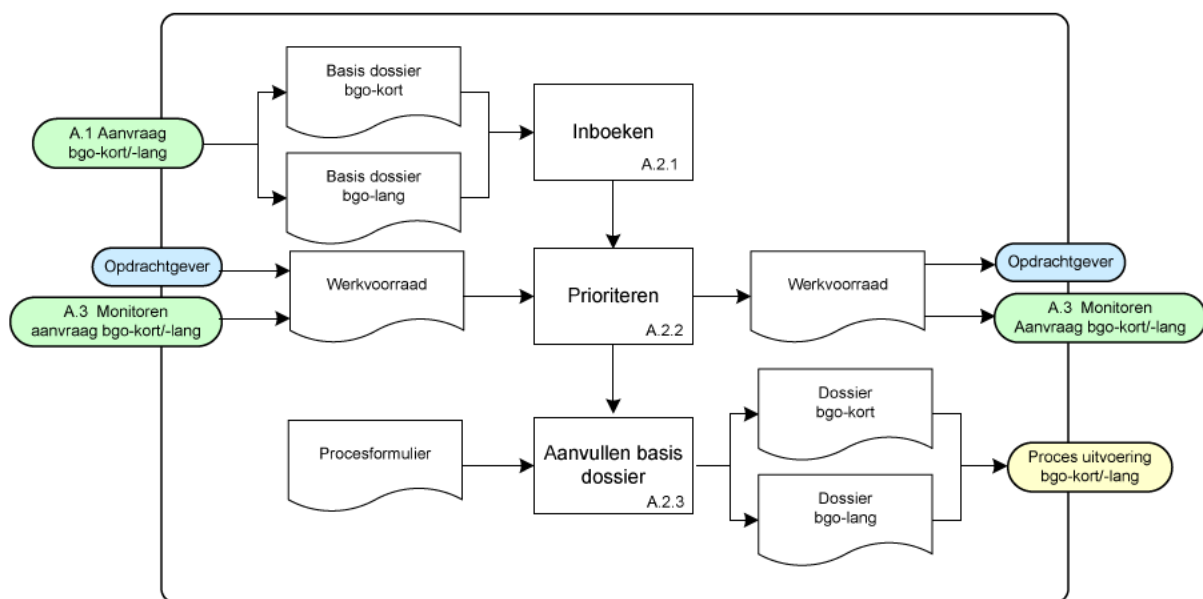

### Processtappen:

Processtappen	Activiteit(en)	Actor(en)
A.2.1	De <b>medewerker VIK</b> boekt de aanvraag in het registratiesysteem in. Op het moment dat de aanvraag is <b>ingeboekt start</b> de doorlooptijd ( <b>6 weken, art 6 protocol</b> ) van het bgo. In bijzondere gevallen kan <b>Hfd VIK</b> de termijn met <b>3 weken</b> verlengen.	Medewerker VIK Hoofd afdeling VIK
A.2.2	Bij deze activiteit vindt prioritering plaats conform afspraken ( <b>art 6, lid 2 protocol</b> ). In overleg met de opdrachtgever kan eventueel de <b>aanvraag later</b> worden opgestart (o.a. bulkaanvragen). Daarnaast bestaat de mogelijkheid om een bgo in overleg met de opdrachtgever met <b>spoed</b> uit te voeren.	Hoofd afdeling VIK Opdrachtgever

<sup>3</sup> Voor een uniforme en eenduidige registratie van betrouwbaarheids- en geschiktheidsonderzoeken (bgo) is één landelijke registratiesysteem noodzakelijk. Een aantal eenheden werken met **10.2.g** sluit aan op de landelijke ontwikkelingen met betrekking tot een eenduidig informatiesysteem.**10.2.g**

A.2.3	<p>De <b>medewerker VIK</b> raadpleegt de informatiebronnen (<b>art.4, lid 2 a,b en c protocol</b>) die met oog op het bgo noodzakelijk zijn. Hoe groter het risico op schade aan de taakuitoefening en/of imago van de politieorganisatie, hoe uitgebreider het onderzoek zal zijn (<b>art.4, lid 3 protocol</b>).</p> <p>De <b>medewerker VIK</b> vult het basis dossier aan met <b>standaard bevragingen (naslagen)</b>.</p>	Medewerker VIK
-------	---	----------------

## 2.4 Processtap monitoren aanvraag bgo-kort/-lang

Het **doel** van deze processtap is om het subproces intake bgo-kort/-lang operationeel aan te sturen en de kwaliteit en voortgang te bewaken.

De belangrijkste **producten** in deze processtap zijn:

1. bijsturinginformatie;
2. een statusoverzicht openstaande onderzoeken;
3. een verbetervoorstel proces.

In onderstaand schema is de processtap uitgewerkt in activiteiten, informatiestromen en verwijzende processen.

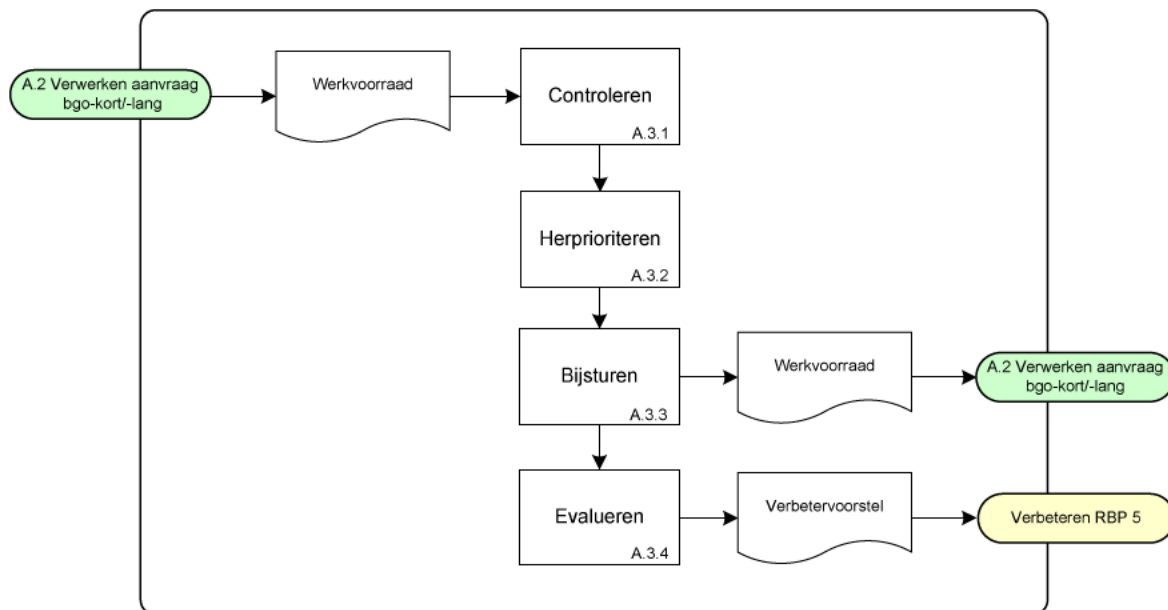

### Processtappen:

Processtappen	Activiteit(en)	Actor(en)
A.3.1	Bij deze activiteit houdt de <b>medewerker VIK</b> de werkvoorraad in de gaten.	Medewerker VIK
A.3.2	Bij deze activiteit vindt herprioritering van de werkvoorraad plaats in overleg met <b>Hfd VIK</b> .	Hoofd afdeling VIK Medewerker VIK
A.3.3	Bij deze activiteit neemt de medewerker VIK vanuit de werkvoorraad de aanvraag of aanvragen in behandeling. Daarnaast kan <b>Hfd VIK bijsturen</b> als de doorlooptijden overschreden worden.	Hoofd afdeling VIK Medewerker VIK
A.3.4	Om de kwaliteit van het proces te kunnen waarborgen, zal <b>Hfd VIK</b> het proces jaarlijks evalueren en waar nodig aanpassen. <b>Hfd VIK</b> heeft ook de mogelijkheid dit tussentijds te doen.	Hoofd afdeling VIK

### 3 Uitvoering bgo-kort/-lang

Het **doel** van het subproces uitvoering bgo-kort/-lang is om (potentiële) risico's ten aanzien van de betrouwbaarheid en geschiktheid van betrokkene te onderzoeken.

De belangrijkste **producten** die het proces oplevert zijn:

1. een rapport bgo-kort;
2. een rapport bgo-lang.

Om tot die producten te komen worden de navolgende **processtappen** uitgevoerd:

1. voorbereiden bgo-kort/-lang.
2. veldonderzoek bgo-lang.
3. nabewerken bgo-lang.
4. monitoren bgo.

#### 3.1 Procesmodel uitvoering bgo-kort/-lang

In onderstaand model is het proces uitvoeren bgo-kort/-lang in een **OMP-procesmodel** weergegeven

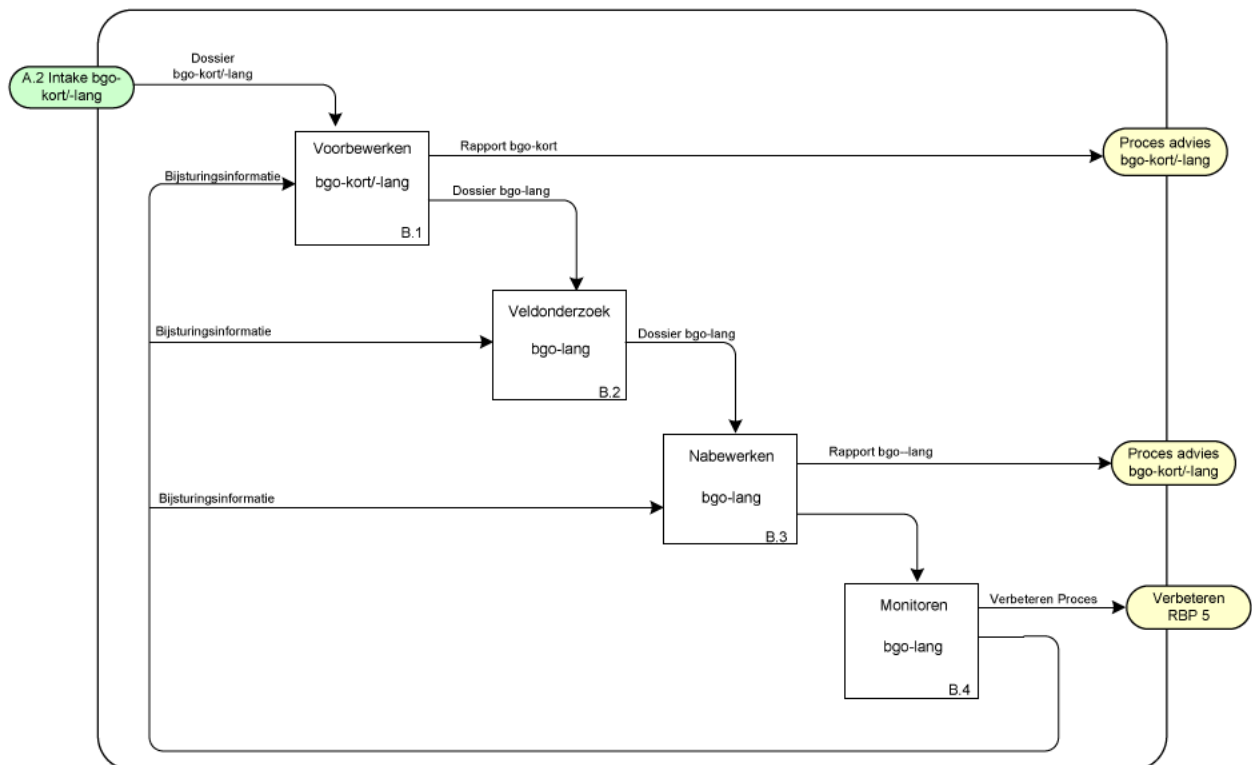

### 3.2 Processtap voorbereken bgo-kort/-lang

Het **doel** van deze processtap is om de inhoud (informatie) van het basis dossier bgo-kort/-lang te veredelen. Omdat een bgo-kort na het veredelen geen verdere onderzoekshandelingen (veldonderzoek) vereist, stroomt het rapport bgo-kort direct door naar het subproces advies. Bij een bgo-lang wordt het subproces uitvoering bgo vervolgd.

De belangrijkste **producten** in deze processtap zijn:

1. een rapport bgo-kort;
2. een dossier bgo-lang.

In onderstaand schema is de processtap uitgewerkt in activiteiten, informatiestromen en verwijzende processen.

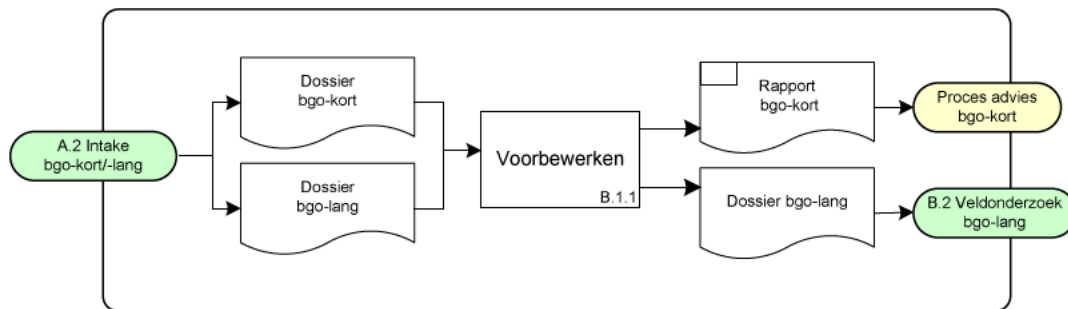

#### Processtappen:

Processtappen	Activiteit(en)	Actor(en)
B.1.1	<p>De <b>medewerker VIK</b> kan indien nodig nog aanvullende naslagen doen (<b>art.4, lid 2 a,b en c protocol</b>) die met oog op het bgo nog noodzakelijk zijn.</p> <p>Bij een bgo-kort zijn geen verdere onderzoekshandelingen (veldonderzoek) noodzakelijk. De <b>bewerker</b> stelt dan direct de <b>rapportage bgo-kort</b> op met de geraadpleegde informatie.</p> <p>Bij een bgo-lang zal de <b>medewerker VIK</b> de geraadpleegde informatie aan het <b>dossier bgo-lang</b> toevoegen.</p>	<p>Medewerker VIK Bewerker</p>

### 3.3 Processtap veldonderzoek bgo-lang

Het **doel** van deze processtap is om een veldonderzoek in te stellen naar de betrouwbaarheid en mogelijke (potentiële) risico's van de betrokkene ten aanzien van de uitoefening van zijn of haar taken. Het veldonderzoek bestaat uit:

1. <sup>10.2.g</sup>
- 2.
- 3.
- 4.

Het belangrijkste **product** in deze processtap is:

1. een rapport bgo-lang;
2. een gespreksverslag.

In onderstaand schema is de processtap uitgewerkt in activiteiten, informatiestromen en verwijzende processen.

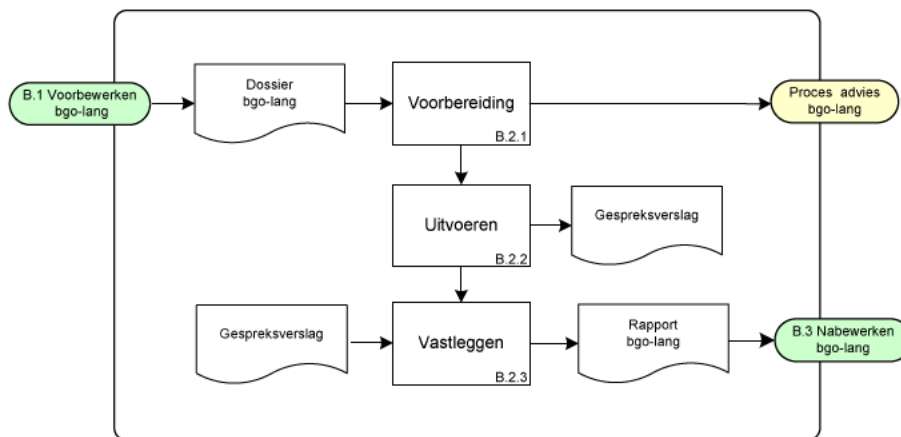

#### Processtappen:

Processtappen	Activiteit(en)	Actor(en)
B.2.1	Bij deze activiteit beoordeelt de <b>bewerker</b> de volledigheid en prioriteit en of er aandachtspunten zijn in het dossier bgo-lang. Indien daartoe aanleiding is, kan een bewerker direct overgaan tot het opstellen advies bgo-lang. De <b>onderzoeker</b> bereid zich voor op het onderzoek door het dossier bgo-lang door te nemen, eventueel extra naslagen te doen, vaststellen welke referenten te spreken en afspraken in te plannen.	Bewerker Onderzoeker
B.2.2	Bij deze activiteit neemt de <b>onderzoeker</b> het interview afnemen bij de betrokkene en voert eventueel gesprekken met de opgegeven referenten. Van elk gesprek wordt een verslag opgesteld.	Onderzoeker
B.2.3	Bij deze activiteit zal de <b>onderzoeker</b> de resultaten vastleggen in de rapportage bgo-lang. De <b>onderzoeker</b> kan bij zijn uiteindelijke afweging over de betrouwbaarheid (integriteit) van betrokkene gebruik maken van de gegevens die afkomstig zijn van referenten (als dit van belang is). Met die kanttekening dat het relevant moet zijn voor het vervullen van de functie en niet verder moet gaan dan voor het doel noodzakelijk is. Dit met oog op de bescherming van de persoonlijke levenssfeer ( <b>art.4, lid 3 protocol</b> ).	Onderzoeker



### 3.4 Processtap nabewerken bgo-lang

Het **doel** van deze processtap is om het rapport bgo-lang professioneel te beoordelen en de bevindingen daarvan te rapporteren. Als blijkt dat het rapport bgo-lang nog aanvulling nodig heeft kan er aanvullend onderzoek plaatsvinden.

Het belangrijkste **product** in deze processtap is:

1. een rapport bgo-lang.

In onderstaand schema is de processtap uitgewerkt in activiteiten, informatiestromen en verwijzende processen.

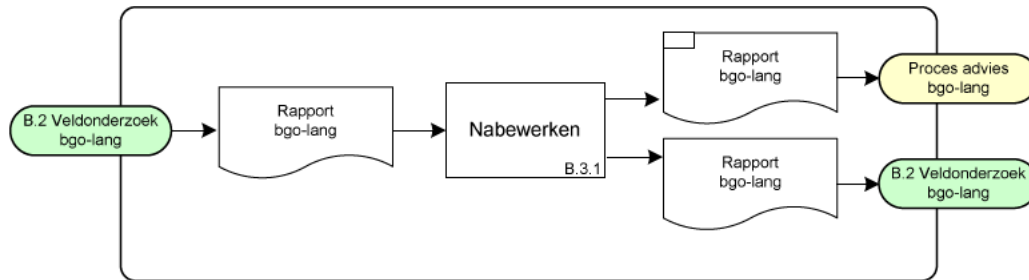

#### Processtappen:

Processtappen	Activiteit(en)	Actor(en)
B.3.1	<p>Bij deze activiteit beoordeelt de <b>bewerker</b> het rapport bgo-lang vanuit het oogpunt van integriteit. De <b>bewerker</b> kijkt of de betrokkene een risico kan vormen voor de integriteit van de politieorganisatie. De beoordelingscriteria zijn door de korpschef vastgesteld. (<b>art. 7 protocol</b>)</p> <p>Als de <b>bewerker</b> constateert dat er nog aanvullingen nodig zijn, voert de <b>onderzoeker</b> aanvullend onderzoek uitvoeren.</p>	<p>Bewerker Onderzoeker</p>

### 3.5 Processtap monitoren bgo-lang

Het **doel** van deze processtap is om het subproces uitvoering bgo-lang operationeel aan te sturen en de kwaliteit en voortgang te bewaken.

De belangrijkste **producten** in deze processtap zijn:

1. een bijsturinginformatie;
2. een verbetervoorstel proces.

In onderstaand schema is de processtap uitgewerkt in activiteiten, informatiestromen en verwijzende processen.

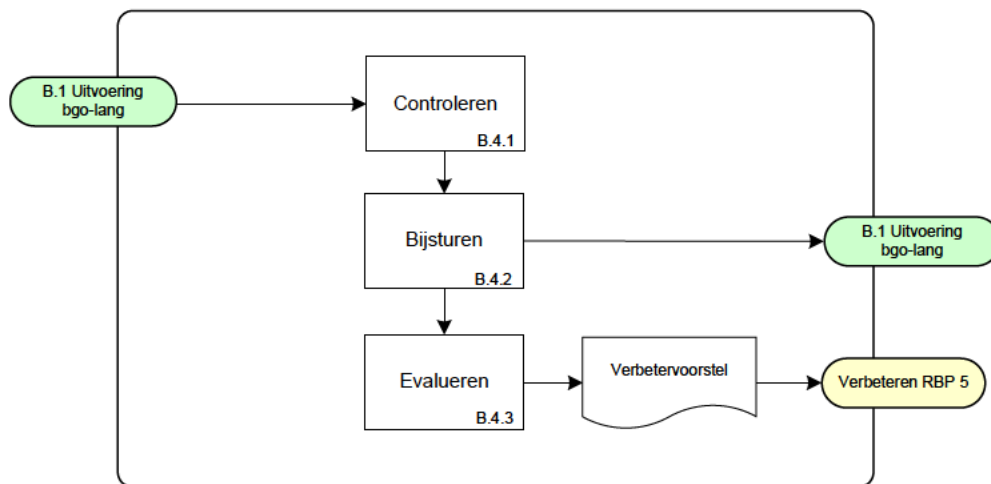

#### Processtappen:

Processtappen	Activiteit(en)	Actor(en)
B.4.1	Bij deze activiteit bewaakt de <b>medewerker VIK</b> de doorlooptijd van de onderzoeken.	Medewerker VIK
B.4.2	Indien noodzakelijk stuurt de <b>medewerker VIK</b> in overleg met <b>Hfd VIK</b> het onderzoek bij, zodat de doorlooptijd niet overschreden wordt.	Hoofd afdeling VIK Medewerker VIK
B.4.3	Om de kwaliteit van het proces te kunnen waarborgen, zal <b>Hfd VIK</b> het proces jaarlijks evalueren en waarnodig aanpassen. <b>Hfd VIK</b> heeft ook de mogelijkheid dit tussentijds te doen.	Hoofd afdeling VIK

## 4 Advies bgo-kort/-lang

Het **doel** van het subproces advies bgo-kort/-lang is, een advies uit te brengen of betrokkene in relatie tot de beoogde functie of de beoogde werkzaamheden een risico voor de organisatie kan gaan vormen.

Het belangrijkste **product** dat het proces oplevert is:

1. een advies bgo-kort;
2. een advies bgo-lang.

Om tot die beslissing te komen worden de navolgende **processtappen** uitgevoerd:

1. Advies bgo-kort/-lang.
2. Monitoren advies bgo-kort/-lang.

### 4.1 Procesmodel advies bgo-kort/-lang

In onderstaand model is het proces advies bgo-kort/-lang in een **OMP-procesmodel** weergegeven.

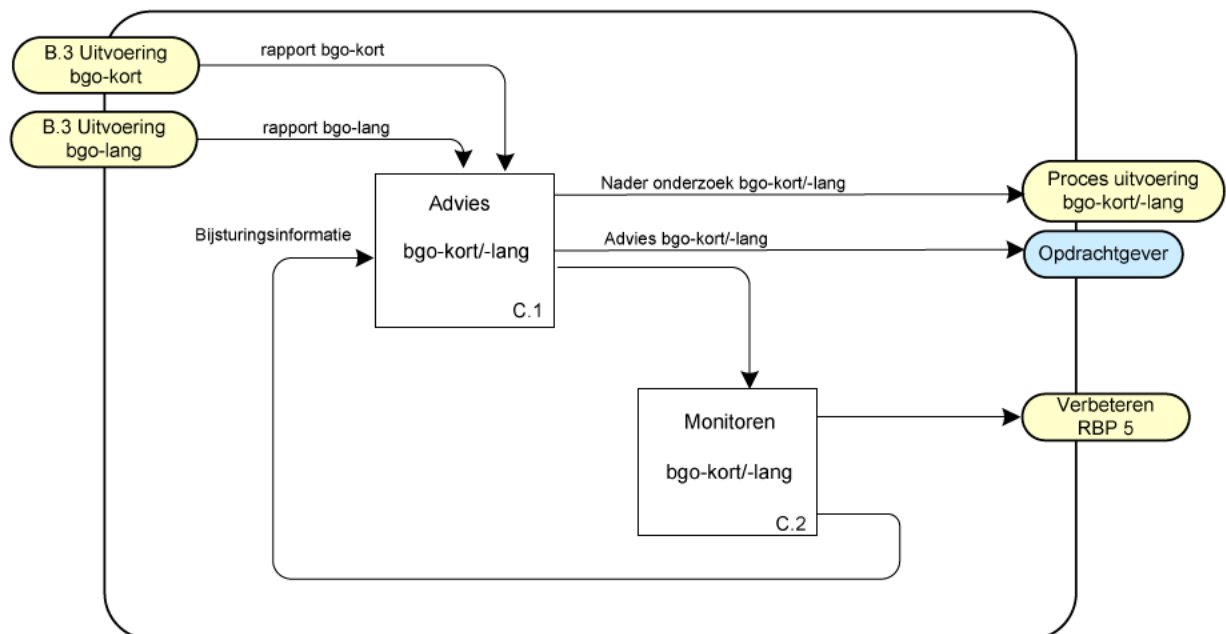

## 4.2 Processtap advies bgo-kort/-lang

Het **doel** van deze processtap is, om na aanleiding van het rapport bgo-kort/-lang te rapporteren aan het hoofd van de afdeling VIK of betrokkene in relatie tot de beoogde functie of de beoogde werkzaamheden een risico voor de organisatie kan gaan vormen. Daarbij wordt de rapportage afgesloten met een onderbouwd positief of negatief advies. Het hoofd van de afdeling VIK is verantwoordelijk voor de kwaliteit van het onderzoek, de rapportage en het advies. Hij kan hierbij aanwijzingen geven ter completering van de producten. Daarnaast kan het hoofd van de afdeling VIK, indien hij daartoe aanleiding ziet, een nader onderzoek laten instellen. Het hoofd van de afdeling VIK neemt de uiteindelijke beslissing over het advies en verstrekt het advies aan de opdrachtgever.

De resultaten van het bgo en het daarop gebaseerde advies worden gearchiveerd in een apart centraal bestand (database)<sup>4</sup> waarvoor een reglement is opgesteld in overeenstemming met de eisen van de Wet bescherming persoonsgegevens. Dit aparte centrale bestand is alleen toegankelijk voor de daartoe door de afdeling VIK aangewezen functionarissen. Een apart centraal bestand is essentieel voor de onderlinge samenwerking tussen de VIK's.

De belangrijkste **producten** in deze processtap zijn:

1. een advies bgo-kort.
2. een advies bgo-lang.
3. centraal bestand met resultaten en advies bgo.

In onderstaand schema is de processtap uitgewerkt in activiteiten, informatiestromen en verwijzende processen.

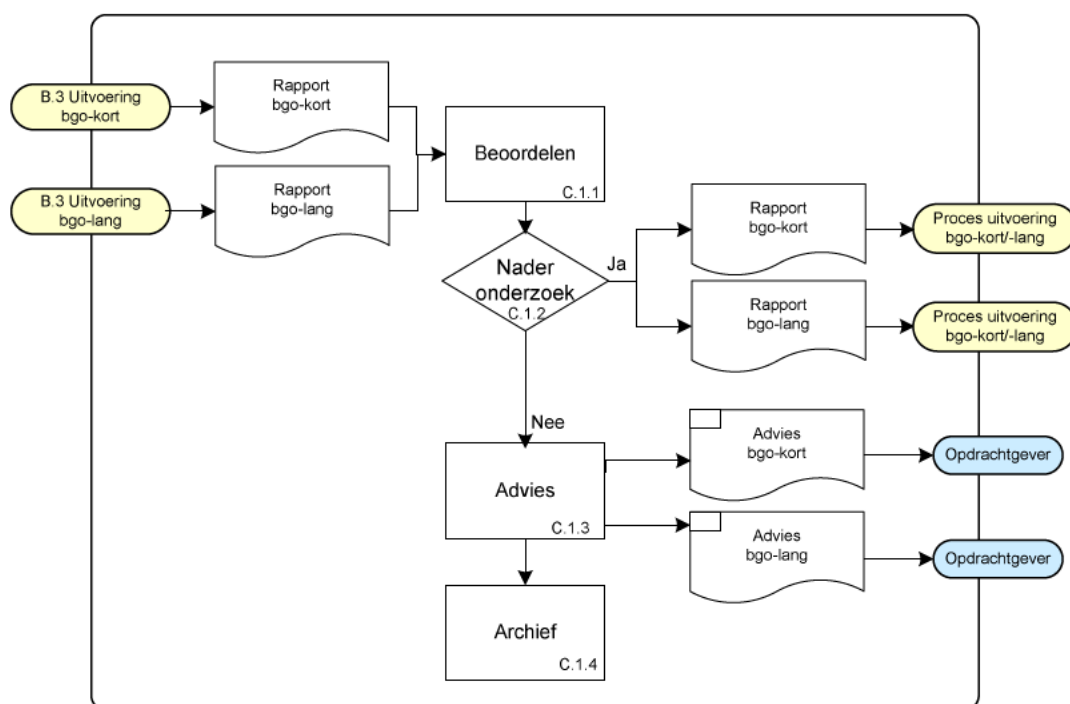

<sup>4</sup> artikel 11 en 12, Protocol Betrouwbaarheids- en Geschiktheidsonderzoek politie 2014.

## Processtappen:

Processtappen	Activiteit(en)	Actor(en)
C.1.1	Het <b>Hfd VIK</b> beoordeelt de kwaliteit van het onderzoek en het rapport bgo-kort/-lang ( <b>art. 8 protocol</b> ).	Hoofd afdeling VIK
C.1.2	Indien het <b>Hfd VIK</b> daartoe aanleiding ziet, kan hij nader onderzoek laten instellen of aanwijzingen geven ter completering van de producten. Het <b>Hfd VIK</b> dient de opdrachtgever hiervan zo spoedig mogelijk in kennis te stellen ( <b>art. 8 protocol</b> ).	Hoofd afdeling VIK
C.1.3	Het <b>Hfd VIK</b> draagt uiteindelijk zorg voor de verstrekking van het advies (positief / negatief) aan de opdrachtgever ( <b>art. 8 protocol</b> ).	Hoofd afdeling VIK
C.1.4	De gegevens van het onderzoek worden opgeslagen in een apart bestand <sup>5</sup> .	Medewerker VIK

---

<sup>5</sup> Conform de Wet bescherming persoonsgegevens (artikel 10, protocol)

### 4.3 Processtap monitoren advies bgo-kort/-lang

Het **doel** van deze processtap is om het subproces advies bgo-kort/-lang operationeel aan te sturen en de kwaliteit en voortgang te bewaken.

De belangrijkste **producten** in deze processtap zijn:

1. bijsturinginformatie;
2. een verbetervoorstel proces.

In onderstaand schema is de processtap uitgewerkt in activiteiten, informatiestromen en verwijzende processen.

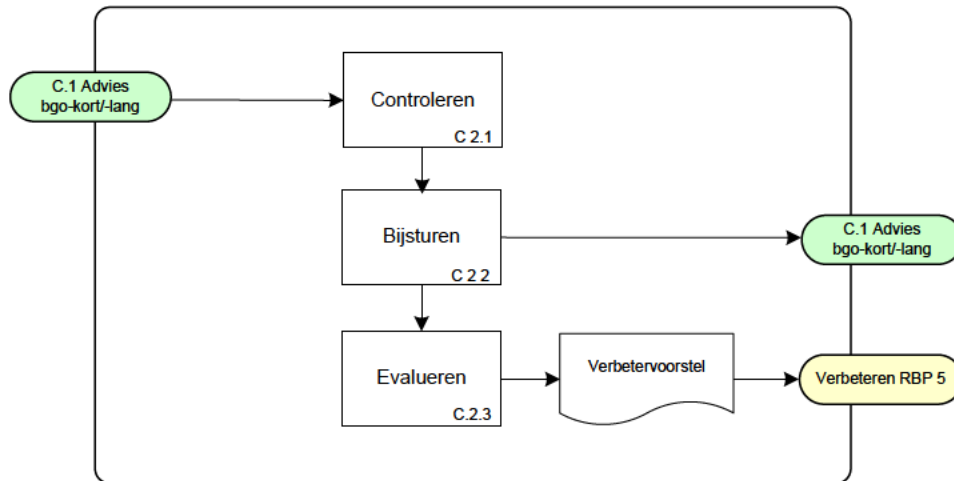

#### Processtappen:

Processtappen	Activiteit(en)	Actor(en)
C.2.1	Het <b>Hfd VIK</b> controleert de kwaliteit van het onderzoek, de rapportage en het advies en ziet toe dat het proces goed verloopt	Hoofd afdeling VIK
C.2.2	Indien noodzakelijk stuurt <b>Hfd VIK</b> het proces bij.	Hoofd afdeling VIK
C.2.3	Om de kwaliteit van het proces te kunnen waarborgen zal <b>Hfd VIK</b> het proces jaarlijks evalueren en waarnodig aanpassen. <b>Hfd VIK</b> heeft ook de mogelijkheid dit tussentijds te doen.	Hoofd afdeling VIK